

Ferrolì



Sun P N

Καυστήρας πέλλετ jet



Η ΕΥΕΛΙΚΤΗ ΕΝΑΛΛΑΚΤΙΚΗ ΛΥΣΗ

Αν η ανθρωπότητα βρίσκεται σε ισορροπία με τους φυσικούς πόρους, τότε ο σεβασμός στο περιβάλλον θα είναι εφικτός.

Αυτό μπορεί να γίνει μόνο με τη χρήση τεχνολογιών αιχμής με αποδοτικότητα και με βιώσιμες πηγές ενέργειας. Πρόσφατες μελέτες σχετικά με τη βιωσιμότητα και την ευκολία διαφόρων καυσίμων που διατίθενται στην αγορά έδειξαν ότι το πέλλετ είναι η πιο συμφέρουσα επιλογή μέχρι σήμερα. Εκτός του ότι διασφαλίζει σημαντική εξοικονόμηση σε σύγκριση με τα παραδοσιακά ορυκτά καύσιμα, όπως το LPG, το μεθάνιο και το αέριο, έχει και μηδενικό αντίκτυπο όσον αφορά τις εκπομπές CO₂.

Το πέλλετ αποτελείται από τα υπολείμματα επεξεργασίας του ξύλου και ως εκ τούτου δεν απαιτεί την αποψίλωση των δασών για την παραγωγή του. Τα υπολείμματα της καύσης του είναι εντελώς αβλαβή για το περιβάλλον καθώς δεν έχουν συνδετικά, πρόσθετα, χρώματα και άλλα χημικά.

Η Ferrolí, πάντα ευαίσθητη σε οικολογικά θέματα, έχει εντοπίσει τον καλύτερο συνδυασμό μεταξύ της φύσης και της άνεσης του καταναλωτή!

Η πρότασή μας αποτελεί ένα άριστο συνδυασμό μεταξύ του καυστήρα **"Sun P N"** και του λέβητα από χυτοσίδηρο, μοντέλο **"Sfl"**.

Αυτό το σύστημα παρέχει κορυφαίες επιδόσεις και πολύ χαμηλές εκπομπές αερίων.



SUN P N

Τεχνικά χαρακτηριστικά

ERP



- Εξαιρετικά συμπαγής αυτοματοποιημένος ΚΑΥΣΤΗΡΑΣ ΠΕΛΕΤ
- Τροφοδοσία με μοτέρ τροφοδότησης, ατέρμονα κοχλία τροφοδότησης, σωλήνες σύνδεσης.
- Προαιρετική δεξαμενή αποθήκευσης πέλλετ, σε δύο διαστάσεις χωρητικότητας, 195 λίτρα και 350 λίτρα.
- Σκελετός από συμπαγές χυτό αλουμίνιο και μπούκα καυστήρα από ανοξείδωτο ατσάλι υψηλής αντοχής στις υψηλές θερμοκρασίες
- Θερμοστάτης ασφαλείας για προστασία από την αντίστροφη ροή καυσαερίων, ρυθμισμένος στους 85 °C.
- Πρακτική προ-καλωδιωμένη κλέμα στη δεξιά πλευρά του περιβλήματος, για σύνδεση με τον καυστήρα και τα βοηθητικά συστήματα.
- Πιστοποίηση σύμφωνα με το πρότυπο DIN EN 15270.
- Ολοκληρωμένος πίνακας ελέγχου (οθόνη και πλήκτρα) στο επάνω μέρος του καυστήρα για ευκολότερη πρόσβαση από τους πελάτες και τον τεχνικό σέρβις.
- Ο νέος ηλεκτρονικός πίνακας ελέγχου είναι πιο ολοκληρωμένος για τη σύνδεση με το σύστημα θέρμανσης. Μπορεί να ελέγξει την αντλία θέρμανσης και το σύστημα ZNX (στιγμιαία ή με εξωτερική αποθήκευση).
- Η φλάντζα και το ακροφύσιο είναι τα ίδια με τις παλιές εκδόσεις για τέλεια εναλλαξιμότητα.

Η ΖΗΤΗΣΗ ΘΕΡΜΑΝΣΗΣ ΠΡΑΓΜΑΤΟΠΟΙΕΙΤΑΙ ΜΕΣΩ:

- Θερμοστάτη χώρου (προαιρετικός)
- Μονάδα χώρου/Τηλεχειριστήριο (προαιρετικό) Είσοδος OpenTherm
- Αισθητήρα θερμοκρασίας ζεστού νερού χρήσης (δεν παρέχεται)
- Απομακρυσμένη επαναφορά και επανεκκίνηση (230V - 50 Hz) (δεν παρέχεται)

ΛΕΙΤΟΥΡΓΙΑ:

Η ρύθμιση της λειτουργίας του καυστήρα μπορεί να γίνει σε ON/OFF (Ενεργοποίηση/Απενεργοποίηση) ή σε δύο διαφορετικές λειτουργίες MODULATING (ΔΙΑΜΟΡΦΩΣΗ) (κάθε δύο σε 5 βαθμίδες ισχύος φλόγας)

ΛΕΙΤΟΥΡΓΙΑ:

- WARM-UP για να διατηρεί τον λέβητα σε θερμοκρασία
- Λειτουργία «AUTO-CONFIGURATION BOILER» τροποποιεί αυτόματα τις ρυθμίσεις από "μόνο θέρμανση" σε "λέβητα combi"
- ΠΡΟΣΤΑΣΙΑ ΥΠΕΡΘΕΡΜΑΝΣΗΣ
- Απολύμανση Antilegionella
- COMFORT για τη διατήρηση του εναλλάκτη του λέβητα σε υψηλή θερμοκρασία
- Αντιπαγετική προστασία

ΣΥΣΚΕΥΑΣΙΑ

Το SUN P N παρέχεται ως πλήρες σετ, σε 2 κουτιά.

Ένα κουτί με:

- A** μοτέρ τροφοδοσίας
- B** κοχλία τροφοδότησης
- C** εύκαμπτο σωλήνα τροφοδότησης από PVC

Ένα κουτί με:

- D** μονάδα καυστήρα



SUN P N

Εξαρτήματα και πίνακας ελέγχου



Ο πίνακας ελέγχου βρίσκεται στο επάνω μέρος του καυστήρα για ευκολότερη πρόσβαση για τους πελάτες και τον τεχνικό σέρβις. Το πρώτο επίπεδο στο μενού είναι για κανονική χρήση. Στο μενού αυτό υπάρχουν έξι παράμετροι για την προσαρμογή των λειτουργιών του καυστήρα. Το δεύτερο επίπεδο του μενού προορίζεται για τον τεχνικό σέρβις.

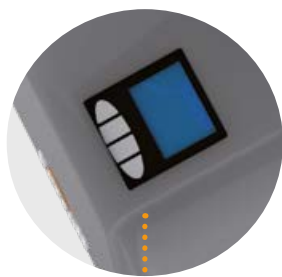

ΟΘΟΝΗ ΔΙΕΠΑΦΗΣ ΚΑΙ ΠΙΝΑΚΑΣ ΕΛΕΓΧΟΥ

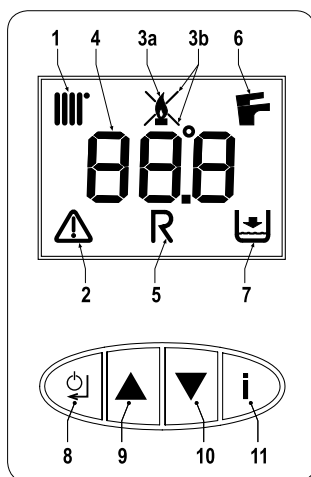

ΠΛΗΚΤΡΟ

- 1 Λειτουργία θέρμανσης
- 2 Σφάλμα
- 3a Έναυση καυστήρα
- 3b Σφάλμα τερματισμού
- 4 Δυσλειτουργία
- 5 Ζήτηση φόρτωσης πέλλετ σε εξέλιξη
- 6 Λειτουργία ZNX
- 7 Ζήτηση πλήρωσης του συστήματος
- 8 Reset - Enter - Κουμπί On/Off
- 9 Κουμπί επιλογής παραμέτρου
- 10 Λειτουργία φόρτωσης πέλλετ - Κουμπί επιλογής παραμέτρου
- 11 Πρόσβαση μενού - Κουμπί πληροφοριών

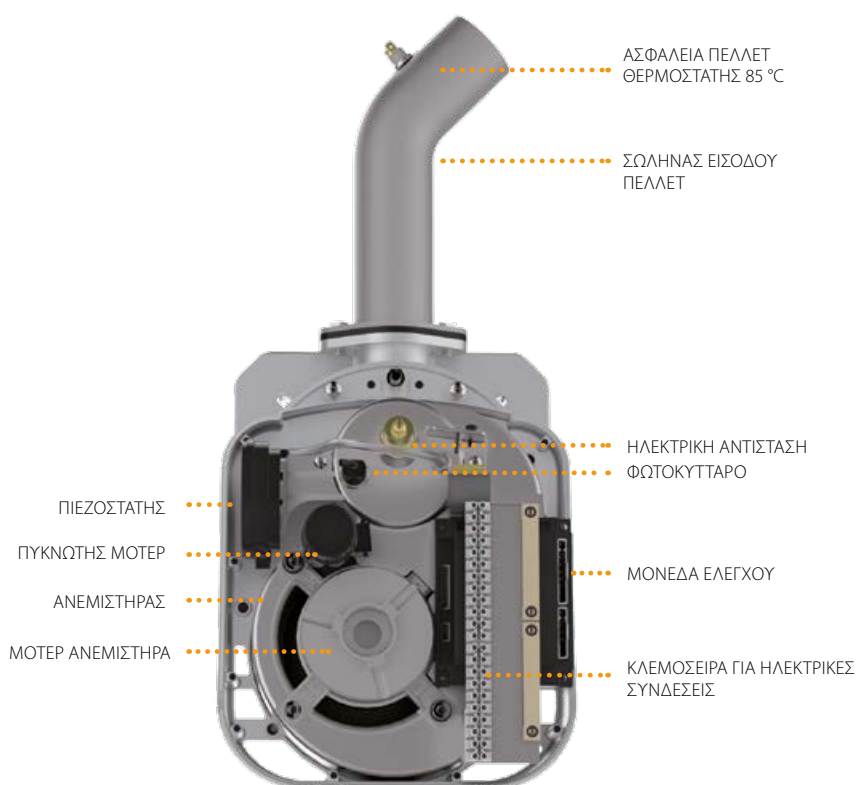



SUN P N

Εξαρτήματα και πίνακας ελέγχου

Ο νέος ηλεκτρονικός πίνακας ελέγχου είναι ολοκληρωμένος για τη σύνδεση με το οικιακό σύστημα θέρμανσης. Μπορεί να ελέγξει μία αντλία θέρμανσης και το σύστημα ζεστού νερού χρήσης.

Μπορεί να ελέγξει δύο διαφορετικά συστήματα ζεστού νερού χρήσης: με ειδικό κυκλοφορητή ή με τριόδη βαλβίδα.

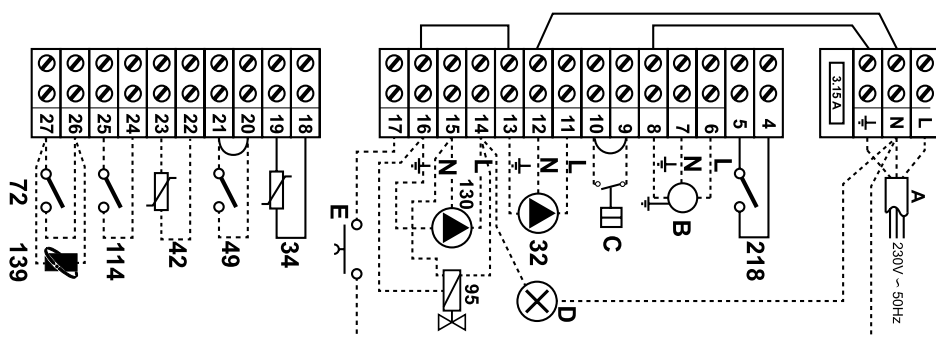

ΠΛΗΚΤΡΟ

A Ηλεκτρική τροφοδοσία

B Μοτέρ κοχλία

C Επαφή ζήτησης

D Σήμα τερματισμού

E Επαναφορά (reset) καυστήρα

32 Κυκλοφορητής θέρμανσης (δεν παρέχεται)

34 Αισθητήρας θερμοκρασίας θέρμανσης

42 Αισθητήρας θερμοκρασίας ZNX (προαιρετικό)

49 Θερμοστάτης ασφάλειας λέβητα

72 Θερμοστάτης χώρου (προαιρετικός)

95 Βάνα εκτροπής (προαιρετικό)

• Σύνδεση (230 Vac) = Θέση θέρμανσης

• Χωρίς ρεύμα = Θέση ZNX

114 Πιεζοστάτης νερού (δεν παρέχεται)

130 Κυκλοφορητής θερμαντήρα ζεστού νερού (δεν παρέχεται)

139 Απομακρυσμένος χρονοδιακόπτης (προαιρετικό)

218 Θερμοστάτης ασφάλειας πέλλετ

Η ηλεκτρονική πλακέτα της μονάδας είναι ρυθμισμένη για τη διαχείριση μιας εξωτερικής δεξαμενής για την παραγωγή ζεστού νερού χρήσης. Το σύστημα ελέγχου του λέβητα ανιχνεύει τον αισθητήρα δεξαμενής ζεστού νερού και αυτόματα διαμορφώνει τη λειτουργία ZNX, ενεργοποιώντας την σθόνη και τα σχετικά χειριστήρια. Ακολουθούν δύο παραδείγματα οικιακού συστήματος θέρμανσης.

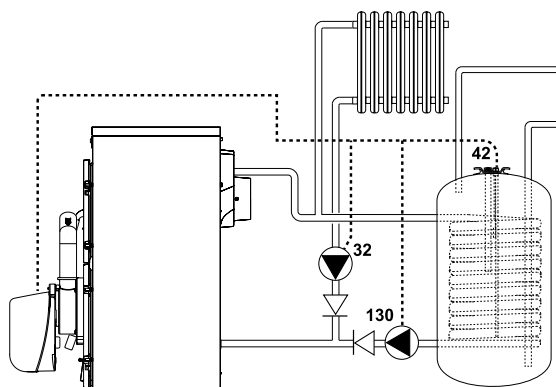

C.H. + ZNX ME ΚΥΚΛΟΦΟΡΗΤΗ

42 Αισθητήρας θερμοκρασίας ZNX

130 Κυκλοφορητής για δεξαμενή ZNX

32 Κυκλοφορητής θέρμανσης

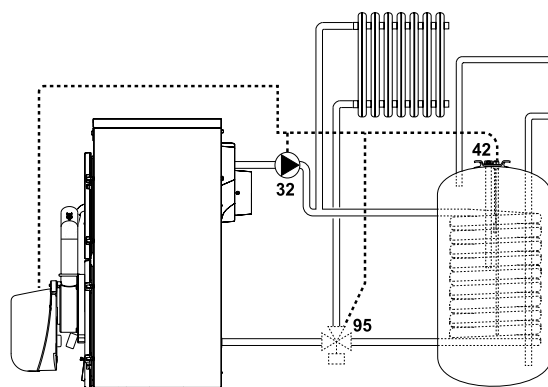

C.H. + ZNX ME ΤΡΙΟΔΗ ΒΑΝΑ

42 Αισθητήρας θερμοκρασίας ZNX

95 Τριόδη βάνα για δεξαμενή ZNX

32 Κυκλοφορητής θέρμανσης



SUN P N

Ειδικές λειτουργίες

WARM-UP

Με τη λειτουργία αυτή ο εναλλάκτης του λέβητα μπορεί να διατηρηθεί σε ένα εύρος θερμοκρασιών από 0 °C έως 5 °C για την κανονική διαμόρφωση και από 50 °C έως 55°C για τη διαμόρφωση του μπόιλερ για παραγωγή ZNX.

ΑΥΤΟΜΑΤΗ ΔΙΑΜΟΡΦΩΣΗ ΜΠΟΙΛΕΡ

Ο ηλεκτρονικός πίνακας ελέγχου μπορεί να αντιληφθεί τη σύνδεση με τον αισθητήρα ZNX και να αλλάξει αυτόματα τη λειτουργία του από «μόνο θέρμανση» σε "combi boiler" (με διπλή αντλία ή με τρίοδη βάνα).

ΠΡΟΣΤΑΣΙΑ ΥΠΕΡΘΕΡΜΑΝΣΗΣ

Μετά τη φάση απενεργοποίησης, αν ο εναλλάκτης θερμότητας φτάσει πάνω από 92°C, εκκινείται αυτόματα:

- η αντλία θερμότητας σε περίπτωση διαμόρφωσης μόνο θέρμανσης
- ο κυκλοφορητής ZNX (και η τρίοδη βάνα) σε περίπτωση διαμόρφωσης combi

ANTI-LEGIONELLA

Για την προστασία από το βακτήριο Legionella παρέχεται η δυνατότητα αύξησης τη θερμοκρασίας τη δεξαμενής ZNX πάνω από 65 °C για 15 λεπτά.

COMFORT

Με τη λειτουργία αυτή μπορούμε να διατηρήσουμε το εύρος θερμοκρασιών του εναλλάκτη του λέβητα από 55°C έως 75°C. Η λειτουργία αυτή χρησιμοποιείται κανονικά για τη διαμόρφωση παραγωγής ZNX.

ΑΝΤΙΠΑΓΕΤΙΚΗ ΠΡΟΣΤΑΣΙΑ

Αν ο αισθητήρας θέρμανσης (του λέβητα) πέσει κάτω από τους 5°C ο καυστήρας ξεκινά. Η φάση διακοπής ξεκινάει όταν η θερμοκρασία υπερβεί τους 15°C.



SUN P N

Προαιρετική δεξαμενή πέλλετ / Τεχνικά χαρακτηριστικά

Η FERROLI προσφέρει ως επιλογή μια δεξαμενή πέλλετ, η οποία έχει την ίδια αισθητική με τον λέβητα. Μπορεί να τοποθετηθεί στη δεξιά ή στην αριστερή πλευρά του λέβητα και διαθέτει αναστρέψιμο κάλυμμα για την είσοδο του κοχλία τροφοδότησης. Η δεξαμενή παραδίδεται σε κόκκινο χρώμα, βαμμένη με ηλεκτροστατική βαφή. Διατίθεται σε χωρητικότητα 195 ή 350 λίτρα. Το δοχείο έχει μελετηθεί ώστε να επιτυγχάνεται η ομαλή τροφοδότηση του κοχλία με πέλλετ και ως εκ τούτου να παρέχεται σταθερή τροφοδοσία καυσίμου στον καυστήρα. Χρησιμοποιώντας ένα ολοκληρωμένο σύστημα FERROLI (δεξαμενή πέλλετ, καυστήρας, λέβητας) επιτυγχάνεται πλήρης συγχρονισμός και λειτουργικότητα.



SUN P7 N

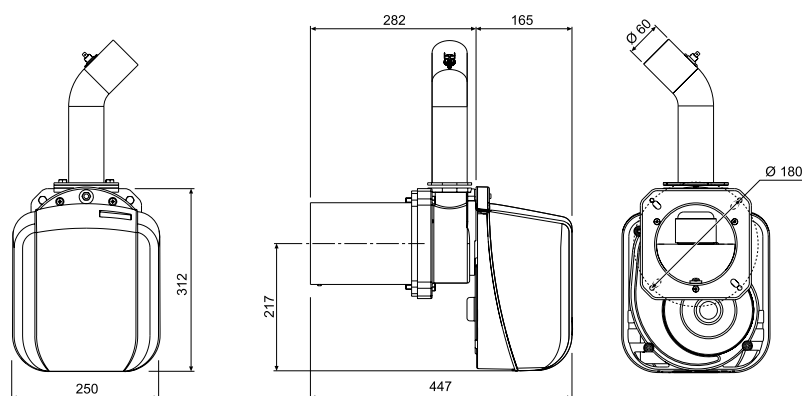

Δεξαμενή πέλλετ 195 λίτρων

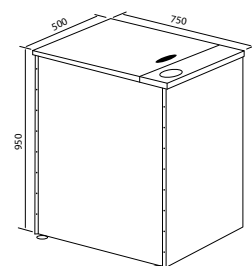

SUN P12 N

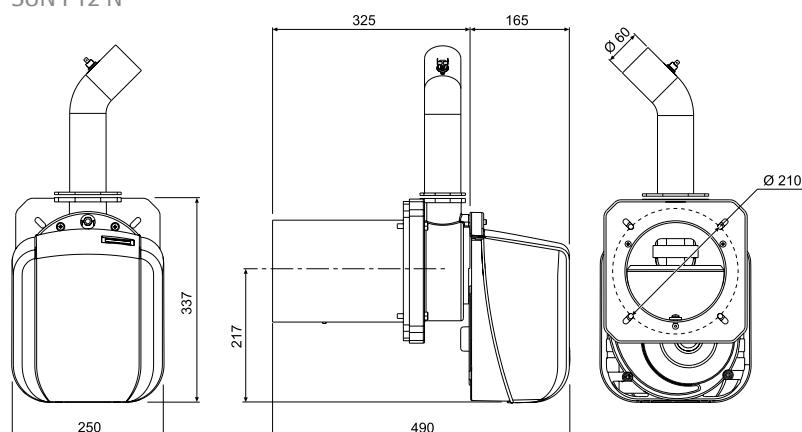

Δεξαμενή πέλλετ 350 λίτρων

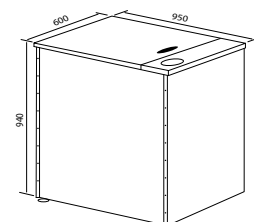

ΜΟΝΤΕΛΟ			SUN P7 N	SUN P12 N
Θερμική απόδοση	μέγ.	kW	34,1	55,0
	ελάχ.	kW	13,7	30,0
Ροή	μέγ.	kg/h	7,2	11,6
	ελάχ.	kg/h	2,9	6,3
Βαθμός ηλεκτρικής προστασίας		IP	X0D	X0D
Τάση ρεύματος/συχνότητα		V / Hz	230 / 50	230 / 50
Ηλεκτρική παροχή		W	100	100
Ηλεκτρική παροχή αντίστασης		W	300	300
Καθαρό βάρος		kg	11	13,5
Διαστάσεις πέλλετ	Ø/μήκος	mm	6/35	6/35



ΣΗΜΕΙΩΣΗ ΓΙΑ ΤΟΥΣ ΕΜΠΟΡΟΥΣ

Στο πλαίσιο των προσπαθειών συνεχούς βελτίωσης της γκάμας των προϊόντων της, με στόχο την αύξηση του επιπέδου ικανοποίησης των πελατών, η εταιρεία τονίζει ότι η εμφάνιση, οι διαστάσεις, τα τεχνικά χαρακτηριστικά και τα εξαρτήματα ενδέχεται να τροποποιηθούν.

Κατά συνέπεια, να βεβαιώνετε πάντα ότι ο πελάτης διαθέτει ενημερωμένα τεχνικά έγγραφα ή/και έγγραφα πώλησης.

Ferroli SpA

37047 San Bonifacio (VR) Italy - Via Ritonda 78/A

Τηλ. +39.045.6139411

fax +39.045.6100233

www.ferroli.com

export@ferroli.com